

DUROLL[®]

GENERADOR INVERTER *INSONORO*

Manual del Usuario

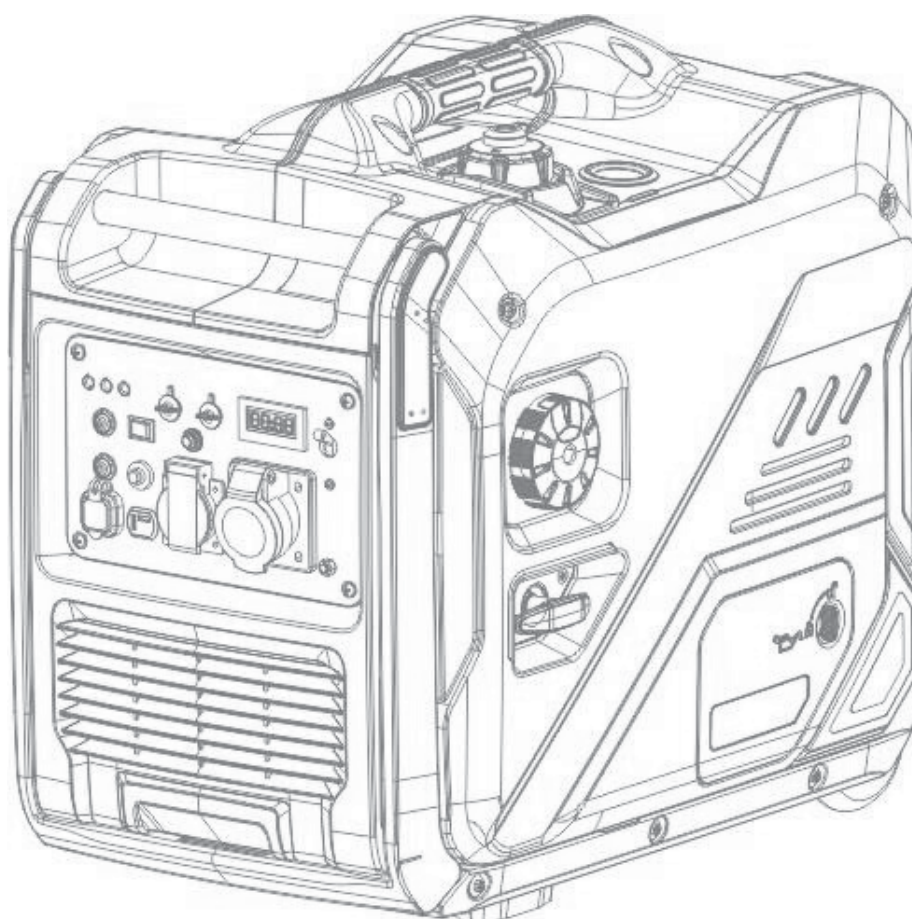

MODELO
H6250iED

Gracias por adquirir nuestro generador Inverter.

- Está prohibido reproducir, transferir o distribuir cualquier parte del contenido de este manual sin la autorización escrita de Ribe Energy
- El fabricante se reserva el derecho de modificar el producto y de revisar el manual sin previo aviso.
- Este manual forma parte del generador. En caso de revenderse, deberá entregar este manual junto al generador.
- En este manual encontrará toda la información para poder operar el generador de forma correcta. Por favor, lea atentamente este manual antes de utilizar el generador. Hacer funcionar el generador correctamente, garantizará su seguridad y prolongará la vida útil del generador.
- El fabricante sigue innovando y desarrollando sus productos continuamente, tanto en lo que se refiere a su diseño como a su calidad.
- Aunque esta es la versión más actualizada del manual, puede haber pequeñas diferencias con su producto.
- Si le surge alguna duda, contacte con su proveedor.

 ADVERTENCIA

- Siga las instrucciones que se indican en este manual para asegurarse de que el generador Inverter funcione de forma segura y fiable. Lea este manual detenidamente antes de usar el generador. Su uso incorrecto puede causar lesiones personales o daños a su equipo.

* Este manual puede tener algunos pequeños detalles que difieran de su generador ya que se trata de otro tipo de generador

ADVERTENCIA DE SEGURIDAD

Su seguridad personal, de terceras personas y de bienes es muy importante. Lea atentamente todas las etiquetas de seguridad que aparecen en este manual y las distintas etiquetas que encontrará en el generador.

Las etiquetas de seguridad le alertan de los peligros potenciales que podrían afectarle directamente o afectar a terceras personas. Cada etiqueta de seguridad va precedida de una de las siguientes palabras: "PELIGRO", "ADVERTENCIA" y "ATENCIÓN". Su significado es el siguiente:

PELIGRO

Indica una situación peligrosa que, si no se evita, puede provocar lesiones graves o incluso mortales.

ADVERTENCIA

Indica una situación peligrosa que, si no se evita, podría provocar lesiones importantes o incluso mortales.

ATENCIÓN

Indica una situación peligrosa que, si no se evita, podría provocar lesiones leves.

De no seguir las instrucciones que aparecen en este manual, podría dañar su generador o causar daños a la propiedad.

1. INFORMACIÓN DE SEGURIDAD

(1). Especificaciones de seguridad

Por favor, lea y entienda bien este manual antes de poner el generador en funcionamiento.

Familiarícese con los procedimientos operativos de seguridad le ayudará a prevenir accidentes

	
<p>No utilice el generador en lugares cerrados</p>	<p>No utilice el generador en ambientes húmedos.</p>
	
<p>No conecte directamente a un aparato eléctrico.</p>	<p>No fume cuando llene el depósito de combustible.</p>

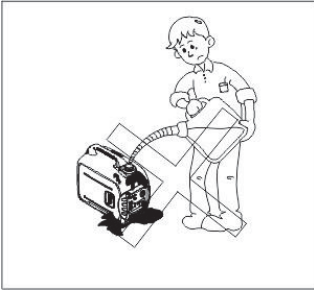
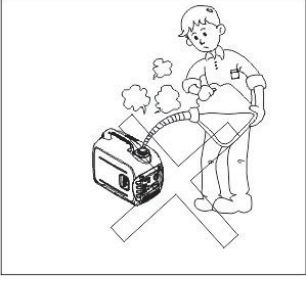
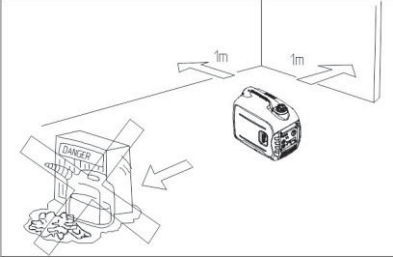
	
<p>No derrame combustible cuando llene el depósito.</p>	<p>Antes de añadir combustible, apague el motor.</p>
	
<p>Cualquier material combustible debe estar por lo menos a 1 metro de distancia del generador.</p>	

(2). Requerimientos especiales

- Los cables y conectores forman parte del equipo eléctrico.
- El protector del circuito de CA debe ser compatible con el generador. Los parámetros de aplicación y de funcionamiento deben ser siempre compatibles con el generador.
- Conecte a tierra el generador antes de ser utilizado.
- En caso de necesitar un alargador, asegúrese de utilizar un cable de las siguientes características: 4mm²; longitud máxima: 100m

2. ETIQUETAS DE SEGURIDAD

Antes de utilizar este generador, lea atentamente las etiquetas de seguridad.

Manténgase alejado del escape si el motor ha estado funcionando. Puede quemarse

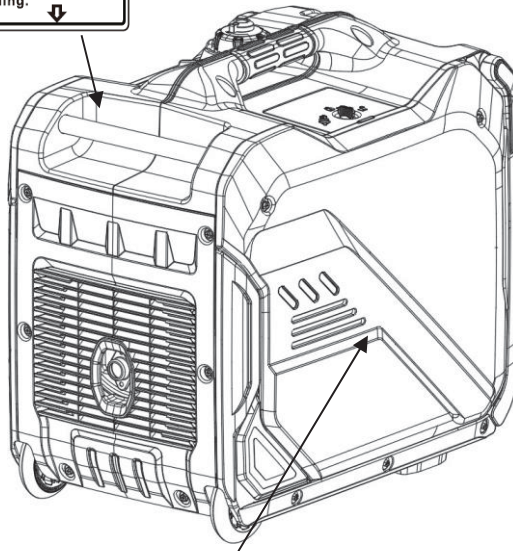

ADVERTENCIA



- Compruebe que no exista ningún derrame o fuga de combustible.

- No llene el depósito mientras el generador esté en funcionamiento.



- Deje que el generador se enfríe antes de guardarlo.

- La gasolina es explosiva e inflamable; use el generador en exteriores.



No conecte al sistema eléctrico de un edificio.



El gas de escape es tóxico. No opere en una zona sin ventilación (peligro de inhalación de monóxido de carbono)



No utilice el generador en ambientes húmedos, ni bajo la lluvia o la nieve.



Lea el manual de instrucciones antes de poner el generador en funcionamiento.

3. IDENTIFICACIÓN DE LOS COMPONENTES

(1). CARACTERÍSTICAS

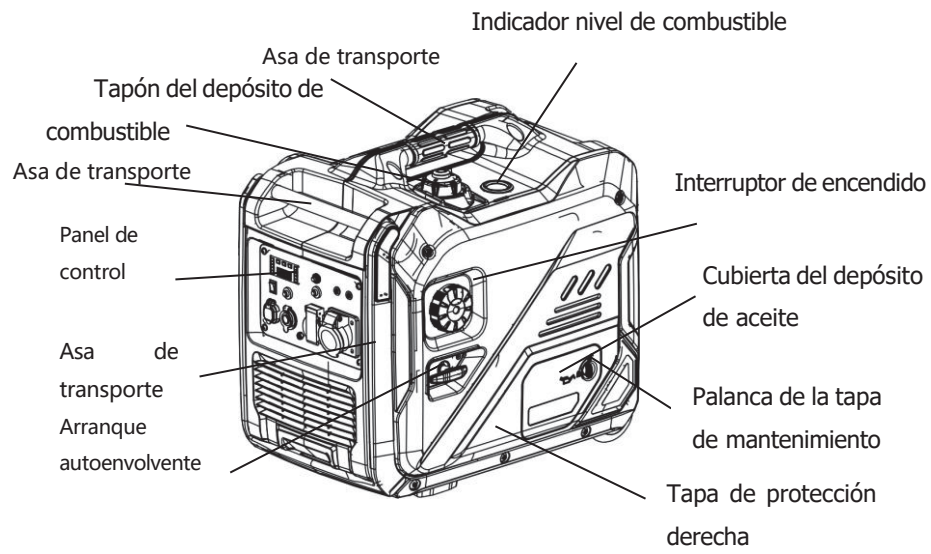

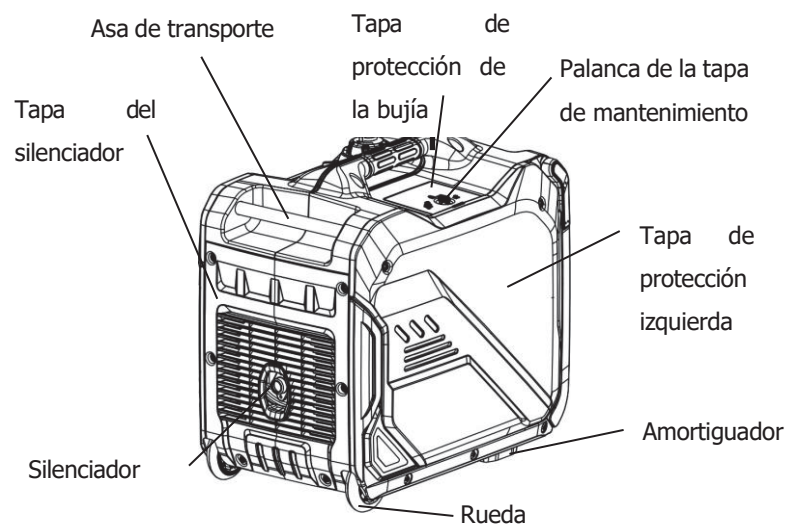

(2). Panel de control

(Según la configuración, la fábrica se encargará de realizar todos los ajustes oportunos. Estos ajustes están sujetos a cambios sin previo aviso.)

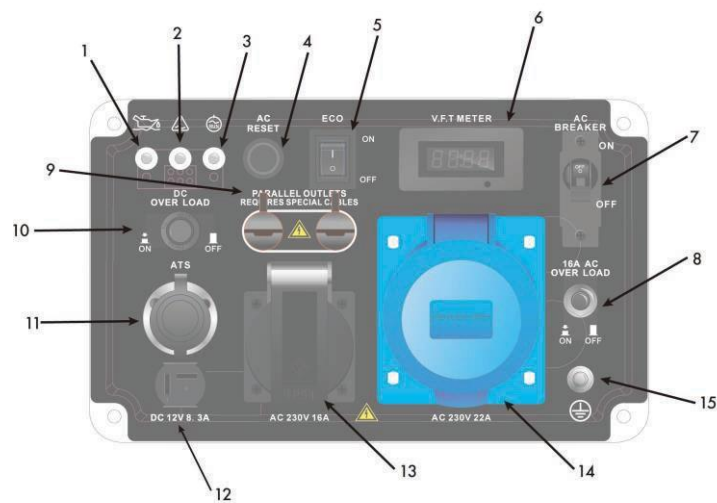

1	Indicador nivel de aceite (Amarillo)	9	Conexión paralelo
2	Indicador de fallo (Rojo)	10	Indicador sobrecarga DC
3	Indicador de marcha (Verde)	11	Conector ATS
4	Reinicio AC	12	Enchufe CC
5	ECO (Sistema de Control Económico)	13	Enchufe AC 16A
6	Contador digital	14	Enchufe AC 32A
7	Interruptor AC	15	Terminal de toma a tierra
8	Indicador de sobrecarga AC		

4. SISTEMAS DE CONTROL

(1). Sistema de alerta aceite de motor (amarillo)

El sistema de alerta de aceite de motor detiene el motor de forma automática y se ilumina el indicador de aceite cuando el nivel de aceite descienda por debajo del nivel de seguridad. Compruebe el nivel de aceite y añada aceite, si fuese necesario; a continuación, ponga de nuevo el motor en marcha.

ATENCIÓN

Si el sensor del aceite parpadea durante unos segundos, significará que no hay suficiente aceite en el motor. Añada aceite y ponga de nuevo el motor en marcha.

(2). Indicador de sobrecarga (Rojo)

El indicador de sobrecarga se enciende cuando se detecta una sobrecarga. Cuando ello ocurre, el protector de CA se activa y detiene el generador para protegerlo. El indicador de marcha (verde) se apaga, pero el indicador de sobrecarga (ROJO) se mantiene encendido y el motor sigue funcionando. Cuando la luz indicadora de sobrecarga se enciende y se detiene el generador, proceda tal y como se detalla a continuación:

1. Apague todos los dispositivos eléctricos conectados y pare el motor.
2. Reduzca la potencia total de los aparatos eléctricos conectados dentro de los valores de potencia nominal.
3. Compruebe si hay bloqueos en la entrada de aire de refrigeración y alrededor de la unidad de control. Si encuentra algún objeto que esté obstruyendo la entrada de aire, retírelo de inmediato.
4. Reinicie el motor una vez realizadas las comprobaciones.

NOTA: Cuando se conectan aparatos eléctricos que requieren una corriente de partida grande, como un compresor o una bomba sumergible, la luz indicadora de sobrecarga puede encenderse durante unos segundos. Sin embargo, esto no se considera un fallo de funcionamiento

(3). Luz indicadora de CA (verde)

La luz indicadora de CA se encenderá cuando el motor arranque y empiece a producir energía con normalidad.

(4). Interruptor de control económico

G) "ON"

Cuando el interruptor de control económico se encuentre en posición "ON", el dispositivo de control de economía controla la velocidad del motor, según la carga conectada. Los resultados son un mejor consumo de combustible y menos ruido.

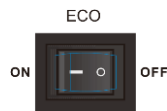

@ "OFF"

Cuando el interruptor de control de economía se encuentre en la posición "OFF", el motor funciona a una velocidad de rotación nominal de 4800r/min, independientemente de si se conecta una carga o no.

Anotación: Cuando se utiliza una bomba sumergible, como un compresor de aire, el sistema de control económico (ESC) debe ponerse en "OFF" ya que se requiere una gran corriente de arranque.

(5). Terminal de toma a tierra

El terminal de toma a tierra se conecta a la línea de tierra para evitar descargas eléctricas. Cuando el dispositivo eléctrico está conectado a tierra, el generador se debe conectar también a tierra.

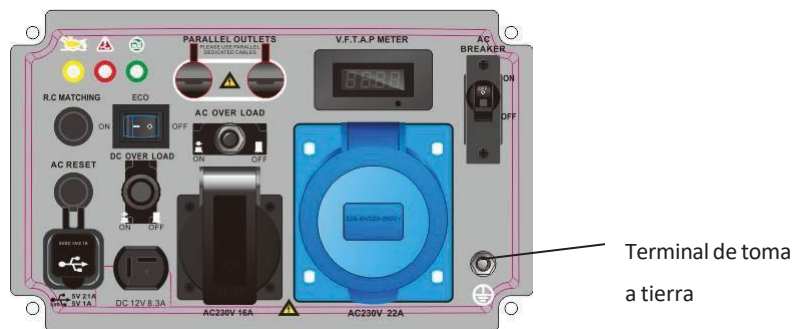

5. PUESTA A PUNTO

(1). Combustible

ADVERTENCIA

- El combustible es inflamable y tóxico. Lea atentamente las instrucciones de seguridad antes de llenar el depósito de combustible (Consultar pág. 6 para obtener más información).
- No llene el depósito en exceso ya que cuando el depósito está caliente la gasolina se expande y podría salirse del depósito
- Después de llenar el depósito, asegúrese de que la tapa del depósito quede bien cerrada.

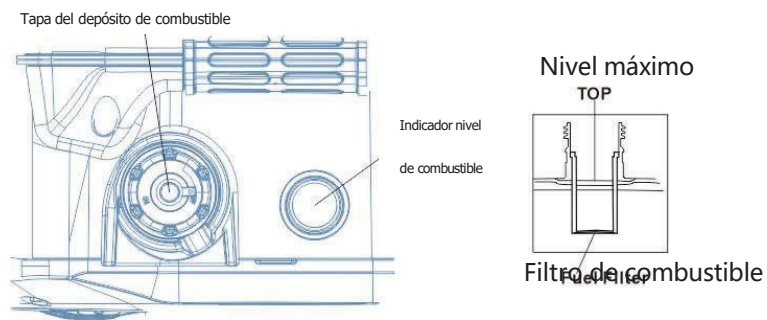

- Al arrancar el motor, la válvula de ventilación del depósito de combustible debe encontrarse en la posición "ON". Cuando se transporte el generador, la válvula de ventilación del depósito debe encontrarse en posición "OFF" para evitar que el combustible se derrame.

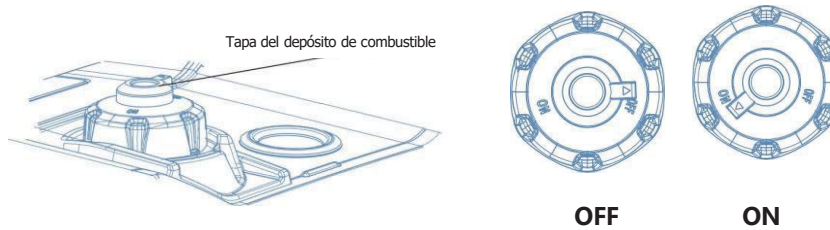

⚠ ADVERTENCIA

- Una vez haya llenado el depósito, limpie cualquier resto de gasolina con un trapo limpio y suave para evitar dañar la cubierta de plástico.
- Utilice gasolina sin plomo ya que de lo contrario podría dañar la parte interna del motor.

Combustible recomendado: Gasolina sin plomo
 Capacidad del depósito de combustible: 11L

(2). Aceite

 ADVERTENCIA

El generador se entrega sin aceite de motor. No ponga el generador en marcha si no hay suficiente aceite en el depósito.

1. Coloque el generador sobre una superficie plana y horizontal.
2. Gire la perilla hacia la posición ON G) y retire la tapa de protección

@.

3. Abra el tapón de llenado de aceite ®.

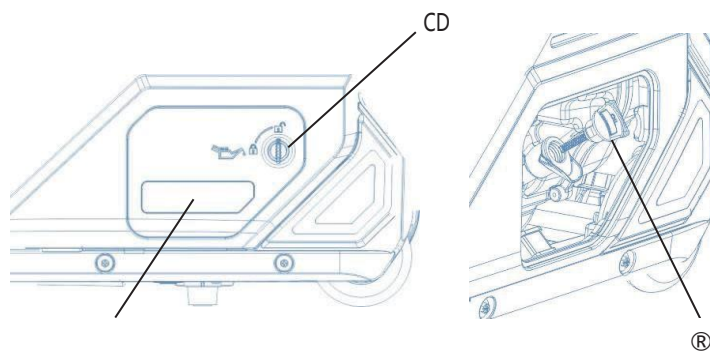

4. Introduzca la cantidad indicada del aceite recomendado. Rosque el tapón de llenado.

5. Vuelva a colocar la tapa de protección y gire la perilla hacia la posición OFF.

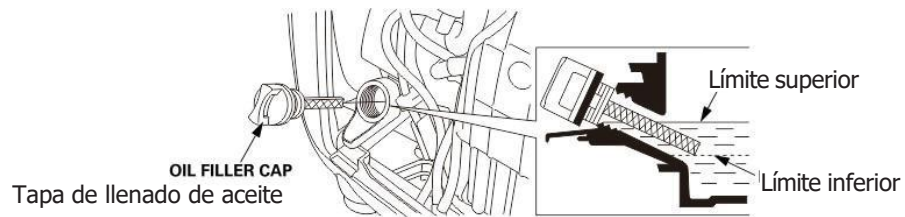

Aceite recomendado: SAE SJ 10W-40

Grado de aceite recomendado: API estándar Tipo SE o superior

Capacidad depósito de aceite: 0.7L

(3). Palanca de arranque manual

Tire lentamente de la palanca de arranque hasta que note resistencia.

A continuación, tire fuertemente hasta el final.

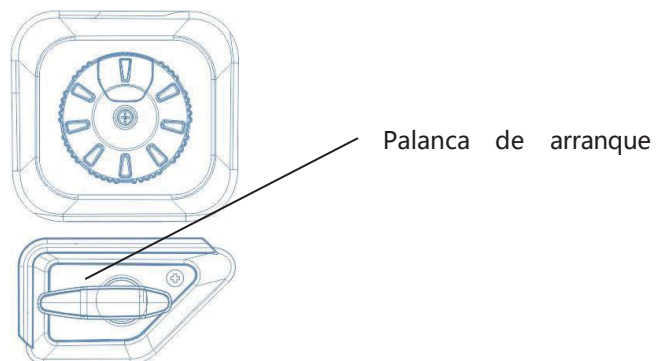

⚠ ADVERTENCIA

Evite que la palanca de arranque se retraiga por sí sola. Vuelva a colocarla en su sitio lentamente.

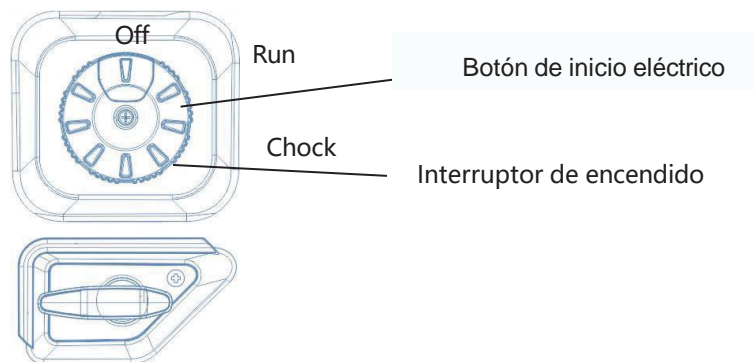

(4). Interruptor tres en uno / Grifo de combustible / Interruptor de arranque eléctrico / válvula de estrangulación

El grifo del combustible es un dispositivo que controla el flujo de combustible desde el depósito hasta el carburador. Asegúrese de que se encuentre en posición OFF cuando haya finalizado su trabajo.

El grifo de combustible giratorio detiene el flujo de combustible cuando el botón de inicio se encuentra en la posición "Off" y lo activa cuando el botón de inicio se encuentra en posición "Run" y "Chock".

El interruptor de arranque eléctrico es un dispositivo de control que permite que el motor se ponga en marcha. Cuando el interruptor de arranque giratorio se encuentra en la posición "Run" o "Start" y se pulsa el botón de arranque eléctrico, el motor eléctrico permite que el motor arranque.

La válvula de estrangulación se utiliza para proporcionar una mezcla

de combustible enriquecida cuando se intenta arrancar un motor frío. Cuando arranque el motor frío, gire el interruptor de encendido para que el botón de arranque se coloque a la posición "CHOCK". Cuando el motor de gasolina empieza a calentarse, el interruptor de encendido gira para acompañar al botón de encendido a la posición "RUN".

(5). Protector del interruptor automático de CA.

El protector del circuito de CA detiene automáticamente el circuito de carga de la batería cuando el circuito del CA está sobrecargado. En todo momento deberá evitar una sobrecarga del circuito. Cuando el protector se cierra de forma automática, analice la carga antes de ponerlo de nuevo en funcionamiento.

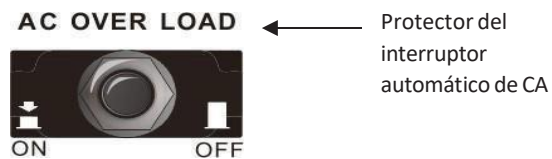

(6). Terminal de puesta a tierra

El terminal de puesta a tierra es un terminal especial que se utiliza para conectar el generador a tierra.

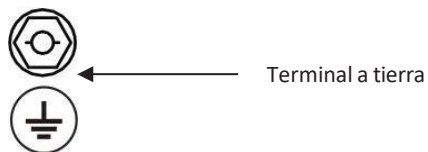

6. FUNCIONAMIENTO DEL GENERADOR

- Temperatura = -5C ◆ 40C
- Humedad: inferior a 95%
- Altitud = zonas situadas por debajo de los 1000 metros ◀ Si debe utilizar el generador a una altura superior a los 1000 metros sobre el nivel del mar, deberá contactar con su proveedor para reducir la potencia del motor o ajustar el carburador)

(1) . Conexión a la red eléctrica de un edificio

⚠ ADVERTENCIA

La conexión de un generador a la red eléctrica de una casa o edificio deberá realizarla un electricista cualificado o una persona con experiencia.

Una vez conectada la carga al generador, compruebe que la conexión sea segura. Si la conexión es incorrecta, al recuperar el suministro, el generador podría explotar, quemarse o provocar un incendio en el sistema eléctrico.

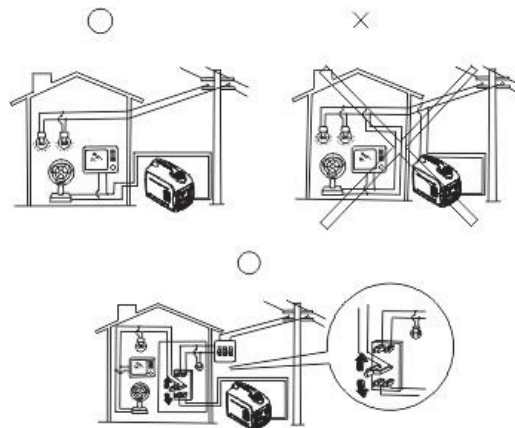

(2). Puesta a tierra del generador

El generador debe conectarse a tierra para evitar descargas eléctricas producidas por equipos conectados incorrectamente al generador o por fallo de estos. Se recomienda conectar a tierra con cables conductores correctamente aislados.

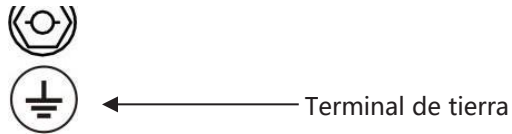

(3). Corriente alterna (CA)

Antes de poner el generador en marcha, compruebe que la potencia total de las cargas (cargas resistivas, capacitivas e inductivas) no exceda la potencia nominal del generador.

 ADVERTENCIA

Trabajar con sobrecarga acortará considerablemente la vida útil del generador. Si el generador se conecta a múltiples aparatos o cargas, conecte o encienda primero la carga de mayor potencia, luego vaya disminuyendo hasta llegar a la de menor consumo.

En general, las cargas capacitivas e inductivas, especialmente los dispositivos con motores eléctricos, consumen mucha energía al arrancar. La siguiente tabla le puede servir de referencia cuando conecte estos equipos eléctricos a su generador.

Tipo	Potencia		Dispositivo	Ejemplo		
	Máx.	Nominal		Dispositivo	Máx.	Nominal
Lámpara Calefactor	*1	*1	Luz incandescente TV	Luz incandescente TV	100VA (W)	100VA (W)
Fluorescente	*2	*1,5	Fluorescente 40W	Fluorescente 40W	80VA (W)	60VA (W)
Dispositivos eléctricos	*3-5	*2	Nevera 150W Ventilador	Nevera 150W	450- 750VA (W)	300VA (W)

(4). Funcionamiento en altitudes elevadas

A grandes altitudes, la mezcla normal de aire/combustible del carburador será demasiado rica reduciendo la potencia de salida y aumentando el consumo de combustible. Puede mejorar el rendimiento de su generador instalando un inyector de gasolina de diámetro más pequeño en el carburador y reajustando el tornillo piloto. Si utiliza siempre el generador a altitudes superiores a 1.000 m. sobre el nivel del mar, pídale a su distribuidor que modifique el carburador; de lo contrario, la potencia de carga se verá reducida.

Incluso con el inyector de gasolina adecuado en el carburador, la potencia del motor disminuirá aproximadamente un 3,5% por cada 300 metros de incremento de altitud. El efecto de la altitud en la potencia será mayor si no se modifica el carburador

ADVERTENCIA

Si un carburador modificado para funcionar a gran altura se utiliza para trabajar a menor altitud, la mezcla de aire combustible reducirá el rendimiento y puede incluso sobrecalentar y dañar el motor.

7. ARRANQUE DEL GENERADOR

Antes de poner el generador en funcionamiento, debe preparar la unidad. Añada combustible y aceite y coloque la válvula de ventilación del depósito de combustible en la posición "CHOCK"

(1). Arrancador de retroceso

1) Desconecte todas las cargas.

2) Coloque el interruptor de encendido de forma que el botón de inicio esté en posición "CHOCK".

3) El interruptor automático de CA debe estar en posición de apagado "OFF".

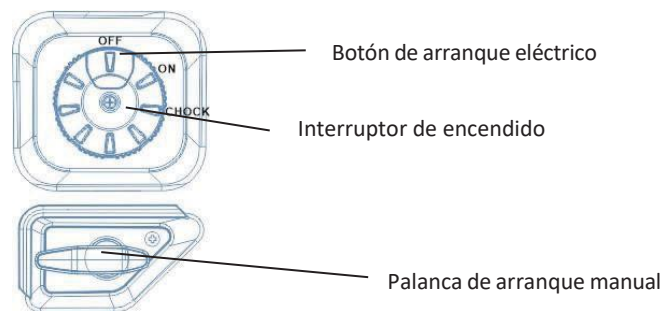

ADVERTENCIA

Cuando arranque un motor de gasolina en caliente, active el interruptor de encendido para que el botón de encendido se coloque a la posición "RUN".

- 4) Tire lentamente de la cuerda de arranque hasta que note resistencia; luego tire fuertemente.
- 5) Cuando el generador esté en funcionamiento, coloque el botón de arranque a la posición "RUN".
- 6) Antes de utilizar la carga eléctrica, el protector del circuito de CA debe encontrarse en posición "ON"

(2). Arranque eléctrico

- 1) Desconecte todas las cargas.
- 2) Coloque el interruptor de encendido de forma que el botón de inicio esté en posición "CHOCK".
- 3) El interruptor automático de CA debe estar en posición de apagado "OFF". Botón de arranque

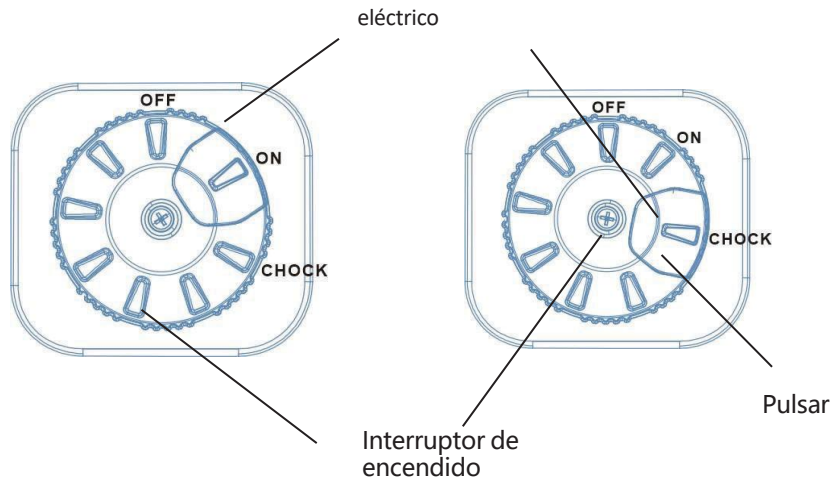

 ADVERTENCIA

Cuando arranque un motor de gasolina en caliente, active el interruptor de encendido para que el botón de encendido se coloque a la posición "RUN".

- 4) Pulse el botón de encendido.
- 5) Cuando el generador esté en funcionamiento, coloque el botón de arranque a la posición "RUN".
- 6) Antes de utilizar la carga eléctrica, el protector del circuito de CA debe encontrarse en posición "ON"

 ADVERTENCIA

Utilizar el motor de arranque durante más de 5 segundos puede causar daños en el motor. Si el motor no arranca, suelte el interruptor y espere 10 segundos antes de intentarlo de nuevo.

Si la velocidad del motor de arranque disminuye después de un período de tiempo, indica que debe recargar la batería.

8. PARADA DEL GENERADOR

1) Coloque el interruptor ECO en posición "OFF";

Desconecte el protector del circuito de CA;

3) Coloque el interruptor de encendido de forma que el botón de inicio esté en posición "OFF".

4) Coloque la válvula de ventilación del depósito de combustible en la posición "OFF".

5) Desconecte cualquier dispositivo eléctrico



ADVERTENCIA

Para detener el motor en caso de emergencia, coloque el interruptor del motor en posición OFF.

9. MANTENIMIENTO

Un buen programa de mantenimiento es esencial para que el generador funcione de forma segura, económica y sin fallos. Además, ayudará también a reducir la contaminación atmosférica.

Para mantener su generador en las mejores condiciones de operación, siga la tabla de mantenimiento que se muestra a continuación

Elemento \ Periodo		A cada uso	Al primer mes o a cada 20 horas de uso	Cada 3 meses o a cada 50 horas de uso	Cada año
Aceite del motor	Comprobar-Llenar	✓			
	Cambiar		✓	✓	
Aceite de engranaje (si procede)	Comprobar el nivel de aceite	✓			
	Cambiar		✓	✓	
Elemento filtro de aire	Comprobar	✓			
	Limpiar		✓		
	Cambiar			✓	
Copa de asentamiento del combustible (si procede)	Limpiar				✓
Bujía	Limpiar-Ajustar				✓*
Supresor de chispas	Limpiar		✓	✓	
Holgura de la válvula**	Comprobar-Ajustar				✓
Juego de válvulas**	Comprobar-Ajustar				✓
Depósito y filtro del combustible	Limpiar				✓

Periodo		A	Al primer mes o a cada 20 horas	Cada 3 meses o a cada 50 horas	Cada año
Conducto del combustible	Comprobar	Cada 2 años (sustituir si fuese necesario)			
Culata / Pistón	Retirar los depósitos de carbono **	Desplazamiento < 225 cc, a cada 125 horas Desplazamiento ≥ 225 cc, a cada 250 horas			
<p>* Deberá sustituir estos elementos si fuese necesario. ** Las tareas de mantenimiento de estos elementos deberá realizarlas una persona autorizada, a menos que el propietario tenga las herramientas y los conocimientos mecánicos necesarios.</p>					

 ADVERTENCIA

- Deberá cambiar el aceite del motor a cada 10 horas de funcionamiento; en especial si está sometido a altas temperaturas o a elevadas cargas
- Deberá limpiar el elemento filtro de aire a cada 10 horas de funcionamiento si trabaja en lugares especialmente húmedos o muy polvorientos. Si fuese necesario, reemplace el elemento filtro a cada 25 horas de funcionamiento.
- Deberá respetar en todo momento los ciclos e intervalos de mantenimiento que aparecen en este manual.
- Si por algún motivo no realiza alguna de las tareas de mantenimiento programada dentro del plazo correspondiente, hágalo a la mayor brevedad posible siguiendo siempre las pautas recomendadas.

⚠ ADVERTENCIA

Pare el motor antes de realizar cualquier tarea de mantenimiento. Coloque el motor en posición horizontal y retire la tapa de la bujía para impedir que el motor arranque de forma accidental. No ponga el motor en funcionamiento en un recinto cerrado. El gas de escape del motor contiene monóxido de carbono, un gas nocivo que puede provocar náuseas, desmayos e incluso la muerte si se inhala. Asegúrese de que la ventilación sea siempre la adecuada.

(1). Cambio de aceite

Vacíe el aceite del motor mientras el motor esté aún caliente para asegurar un proceso limpio y rápido.

CD Retire la varilla indicadora de nivel de aceite y el perno de drenaje para vaciar el aceite.

Coloque de nuevo el perno de drenaje y ajústelo con fuerza.

® Llene con el aceite recomendado y compruebe el nivel de aceite.

@ Instale de nuevo la varilla.

Capacidad del depósito de aceite: K6250IG 0,7 L



El aceite usado puede provocar cáncer de piel en casos de contactos prolongados y frecuentes. Aunque esto es poco probable, es recomendable lavarse las manos con agua y jabón después de haber manipulado el aceite del motor usado. Deseche el aceite del motor usado de forma que no afecte negativamente al medio ambiente. Le sugerimos que lleve el aceite usado en un recipiente cerrado a su estación de servicio o centro de reciclado local para su recuperación. Recuerde: no lo deseche con los residuos domésticos ni lo vierta en el suelo.

(2). Mantenimiento filtro de aire

ADVERTENCIA

Un filtro de aire sucio restringirá el flujo de aire al carburador. Si utiliza el motor en lugares muy polvorientos, limpie el filtro de aire con mayor frecuencia de la que se especifica en el programa de mantenimiento.

Limpiar el elemento filtro con líquidos inflamables o con gasolina puede producir una explosión o causar un incendio. Utilice únicamente agua con jabón o disolvente no inflamable para limpiar el elemento filtro.

ADVERTENCIA

No permita que el generador funcione sin filtro de aire ya que provocaría un desgaste rápido del motor de gasolina.

- 1) Abra el botón de conexión de la tapa del filtro de aire. Compruebe el elemento filtro y asegúrese de que esté limpio y en buen estado
- 2) En caso de que el filtro esté sucio, lávelo con agua caliente y detergente doméstico no espumoso. También puede lavarlo con un disolvente no inflamable. Enjuáguelo bien con agua limpia y escúrralo. Una vez el filtro esté seco, aplique un poco de aceite.

- 3) Coloque de nuevo el elemento filtro y la tapa del filtro de aire.

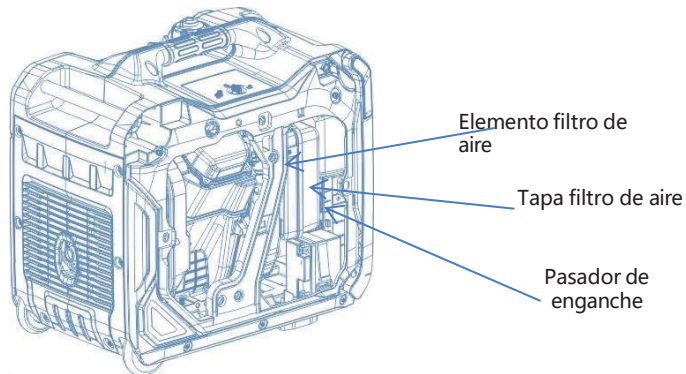

(3). Bujía

Sustituya la bujía por una del mismo tipo: F7TC

- 1) Abra la tapa de protección de la bujía.
- 2) Retire la tapa de la bujía.
- 3) Utilice una llave de bujías para quitar la bujía.
- 4) Compruebe visualmente el estado del aislador de la bujía para ver si está dañado. Sustitúyalo si fuese necesario.
- 5) Mida la distancia entre electrodos con una galga de espesores. Ajuste la distancia según sea necesario doblando con cuidado el electrodo. La distancia correcta debería ser de entre 0,70 a 0,80mm.
- 6) Compruebe que la arandela de la bujía esté en buen estado. Coloque la bujía y apriete con la llave de bujías. Inserte también la arandela de la bujía y por último coloque la tapa de la bujía

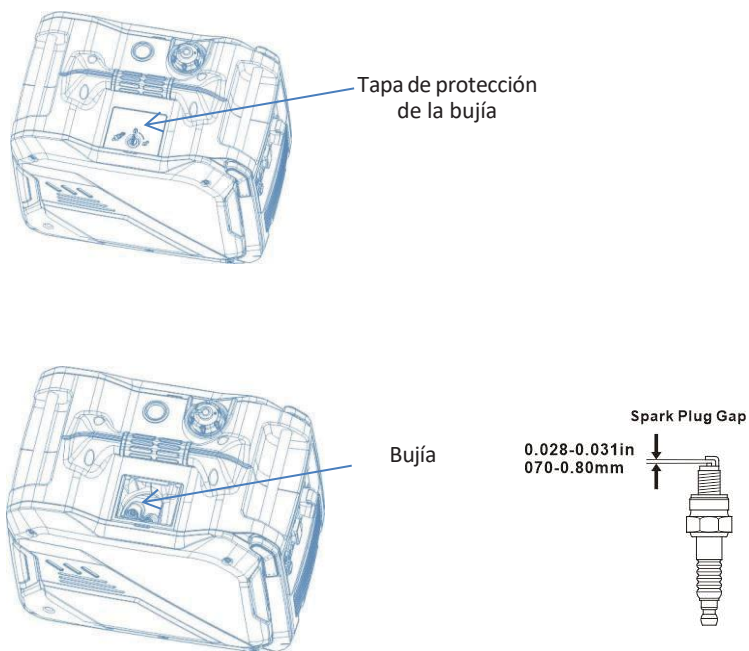

Utilice la bujía con el valor calorífico adecuado.

(4). Supresor de chispas

ADVERTENCIA

Se debe realizar el mantenimiento del supresor de chispas siguiendo el programa de mantenimiento.

CD Cuando el silenciador esté frío, afloje los tornillos de la salida del silenciador y retire el supresor de chispas.

Utilice un cepillo para eliminar los depósitos de carbono del supresor de chispas. Si el supresor estuviera roto, sustitúyalo.

® Vuelva a colocar el supresor de chispas.

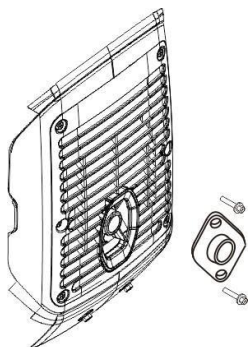

10. MANTENIMIENTO

ADVERTENCIA

Para evitar quemaduras o incendios, por el contacto con cualquier parte caliente del generador, no guarde el equipo hasta que se haya enfriado.

En caso de que necesite guardar el generador por períodos prolongados, asegúrese de que la zona de almacenamiento esté limpia y seca.

Vacíe el combustible del depósito. Limpie el elemento filtro del combustible, la junta tórica y el depósito de sedimentos. Desenrosque el tornillo de drenaje del carburador, vacíe el combustible del carburador y vuelva a colocar y enroscar el tornillo de drenaje.

ADVERTENCIA

En circunstancias normales, la gasolina es extremadamente inflamable y explosiva. Realice esta tarea en una zona bien ventilada y con el motor apagado. No fume ni permita la presencia de llamas abiertas o chispas cerca del generador y de la gasolina.

Para vaciar por completo el aceite, desenrosque la varilla medidora del nivel de aceite y el tornillo de vaciado del cárter. A continuación, atornille nuevamente el tornillo de vaciado y llene de aceite nuevo hasta alcanzar la marca superior. Por último, vuelva a colocar la varilla medidora del nivel de aceite.

Retire la bujía y eche una cucharada de aceite de motor limpio en la cámara de combustión. Haga girar el cigüeñal varias veces para que el aceite se distribuya entre las distintas partes del motor. A continuación, vuelva a instalar la bujía.

Tire con cuidado de la cuerda de arranque hasta notar resistencia, de manera que las válvulas de entrada y salida se cierren.

Coloque el generador en una zona limpia y seca.

Manual de conexión en paralelo de generador inverter.

Paso 1: Preparación

Antes de comenzar, asegúrese de que los generadores estén apagados y desconectados de la alimentación. También debe asegurarse de que los generadores tengan las mismas características eléctricas, como la frecuencia, el voltaje y la capacidad de carga.

Paso 2: Conexión de los generadores

Conecte los generadores a la caja de conexión en paralelo utilizando los cables de conexión proporcionados. Los cables de conexión deben estar conectados a los terminales de salida de los generadores y a los terminales de entrada de la caja de conexión en paralelo.

Paso 3: Sincronización y conexión a la alimentación

Una vez que los generadores estén conectados a la caja de conexión en paralelo, siga estos pasos:

1. Encienda los generadores y déjelos funcionar durante unos minutos para que se estabilicen.
2. Ajuste la velocidad del generador 1 hasta que la forma de onda de la tensión de salida sea idéntica a la forma de onda de la tensión de salida del generador 2.
3. Encienda el disyuntor AC.

Paso 4: Prueba de funcionamiento

Una vez que los generadores estén conectados a la alimentación, debe realizar una prueba de funcionamiento para asegurarse de que funcionan correctamente. Para ello, conecte una carga a los generadores y verifique que la carga funcione correctamente.

Precauciones

Al conectar generadores en paralelo, es importante tomar las siguientes precauciones:

- Los generadores deben tener las mismas características eléctricas.
- Los generadores deben estar apagados y desconectados de la alimentación antes de comenzar la conexión.
- Los cables de conexión deben estar conectados correctamente.
- La caja de conexión en paralelo debe estar configurada correctamente.
- Los generadores deben estar sincronizados antes de conectarlos a la alimentación.

En caso de emergencia, es importante que desconecte los generadores de la alimentación lo antes posible. Para ello, siga estos pasos:

1. Apague el disyuntor AC.

2. Apague los generadores y desenchúfelos de la alimentación.

Diferencias entre interruptores y disyuntores

Los interruptores y los disyuntores son dispositivos de protección eléctrica que se utilizan para proteger los equipos eléctricos de daños causados por sobrecargas o cortocircuitos. La principal diferencia entre ambos dispositivos es que los interruptores se desconectan de forma manual, mientras que los disyuntores se desconectan de forma automática.

En el caso de la conexión en paralelo de generadores, se utilizan disyuntores en lugar de interruptores para garantizar que los generadores se desconecten de forma segura en caso de una sobrecarga o un cortocircuito.

Tabla de características.



Modelo	H3250iED	H4500iED	EST-6250iE
Modelo de Motor	H120i	H22Si(D)	H22Si(D)-3
Desplazamiento(CC.)	120cc	223cc	223cc
Tipo de partida	Manual/Eléctrica	Manual/Eléctrica	Manual/Eléctrica
Potencia Nominal(Kw)	2.5KW	3.5KW	5.1KW
Potencia Máxima (Kw)	2.8KW	4KW	5.5KW
Regulador de voltaje	AVR	AVR	AVR
Capacidad de Aceite (L)	0,4	0,6	0,7
Estanque de combustible(L)	5	12	11
Tiempo de funcionamiento(50% carga)	9	12	6
Tensión nominal (V)	220V	220V	220V
Frecuencia Nominal(Hz)	50HZ	50HZ	50HZ
12VDC	8.3A	8.3A	8.3A
THD (%)	<3	<2	<3
Nivel de ruido (7 m a carga del 50%, dB)	64	64	71
Peso Neto (Kg)	21	38.5(40)	39

11. SOLUCIONADOR DE PROBLEMAS

Cuando el motor no arranca:

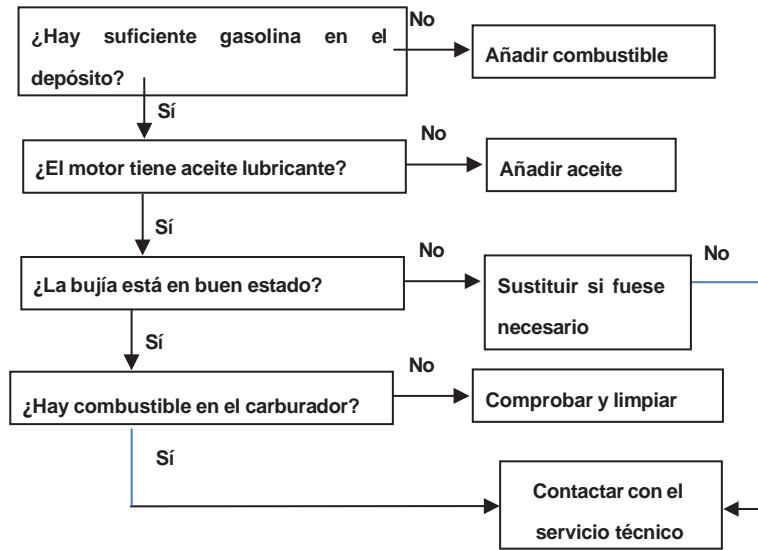

No hay tensión:

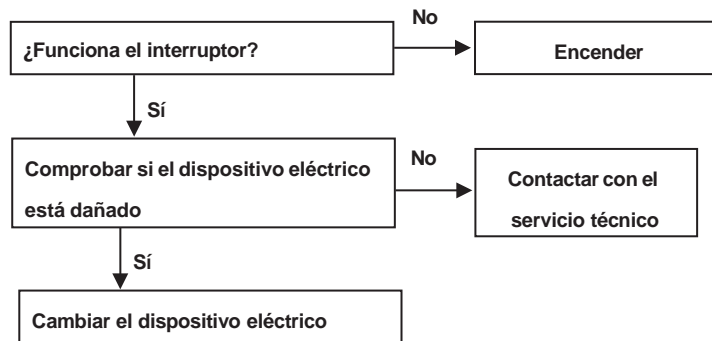

12. DIAGRAMA DEL CIRCUITO ELÉCTRICO

(El generador se configura directamente en fábrica. Tenga presente que está sujeto a cambios sin previo aviso).

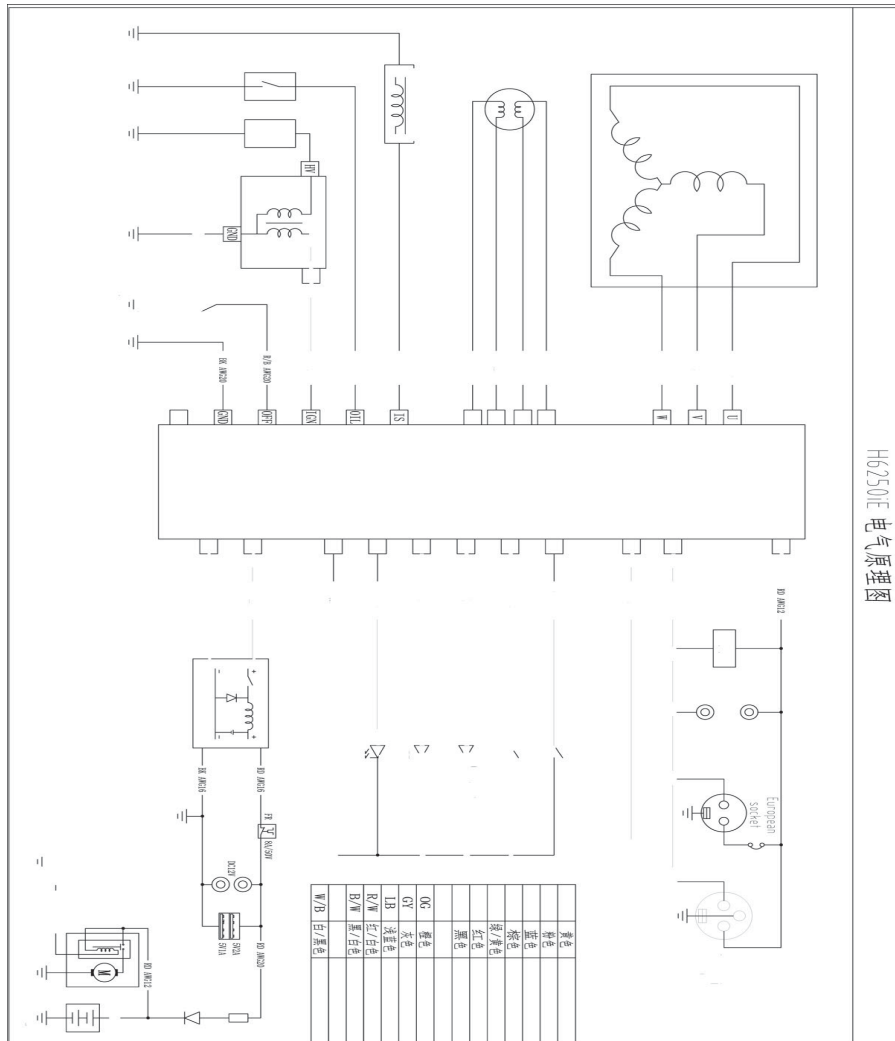

H62501E 电气原理图

13. PARÁMETROS

	Elementos	K6250IG
Motor de gasolina	Modelo del motor	Monocilíndrico, 4-tiempos, refrigerado por aire, cilindro inclinado 55°
	Desplazamiento (cc)	225
	Sistema de arranque	Arranque digital integrado
	Tipo de arranque	Arrancador de retroceso /Inicio-E
	Capacidad del depósito de combustible (L)	11L
	Capacidad del depósito de aceite (L)	0.7L
Generador	Frecuencia (Hz)	60Hz/50Hz
	Fase	Monofásico
	Tensión (V)	120V/220V/230V/240V
	Potencia nominal (kW)	5.0kW
	Potencia máxima (kW)	5.5kW
	Salida CC	12V/8.3A
	Longitud (mm)	590
	Anchura (mm)	390
	Altura (mm)	547

EST-6250iE Spare Part List

Engine/Motor

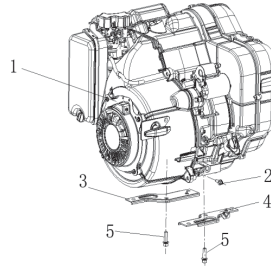

NO	PART CODE		English Name	Qty(pcs)
1		Motor de gasolina H225iD-3	H225iD-3 Gasoline engine	1
2	51101-0612-00100	Perno de brida hexagonal	Hexagonal flange bolt	1
3	41102-G660501-H0200	Soporte de fijación, motor	Fixing holder,Engine	1
4	41102-G660502-H0200	Soporte de fijación, motor	Fixing holder,Engine	1
5	51101-0,25-00100	Perno de brida hexagonal	Hexagonal flange bolt	2

Baseplate/Base

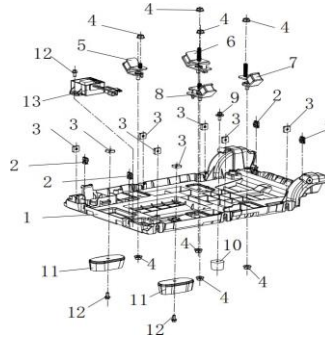

NO	PART CODE		English Name	Qty(pcs)
1	41410-G660501-H0400	Placa base	Baseplate	1
2	52315-G250010-00000	¶erca	¶it	4

3	92318-G290020-00000	Tuerca cuadrada	Square nut	8
4	92201-0800-00100	Tuerca hexagonal de brida	Hexagonal flange nut	8
5	41110-G660501-00000	Almohadilla antivibración, izquierda	Anti-vibration pad,left	1
6	41110-G660502-00000	Almohadilla antivibración, izquierda	Anti-vibration pad,left	1
7	41120-G660502-00000	Almohadilla antivibración, derecha	Anti-vibration pad,right	1
8	41120-G660501-00000	Almohadilla antivibración, derecha	Anti-vibration pad,right	1
9	91101-0614-00100	Perno de brida hexagonal	Hexagonal flange bolt	1
10	41130-W030010-00000	Ensamble del asiento de choque, marco	Shock seat assy,Frame	1
11	41130-G220010-00000	Ensamble del asiento de choque, marco	Shock seat assy,Frame	2
12	91101-0612-00100	Perno de brida hexagonal	Hexagonal flange bolt	3
13	31150-G650501-00000	Rectificador de voltaje	Voltage Rectifier	1

Wheel/Rueda

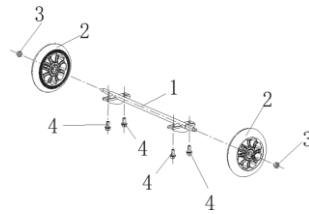

NO	PART CODE		English Name	Qty(pcs)
1	44110-G660501-00000	Eje de rueda	Wheel axle	1
2	44220-G660501-00000	Ruedas	Wheels	2
3	92110-0600-00100	Tuerca de seguridad hexagonal de nylon	Nylon Hexagon lock nut	2
4	91101-0612-00100	Perno de brida hexagonal	Hexagonal flange bolt	4

Battery/Bateria

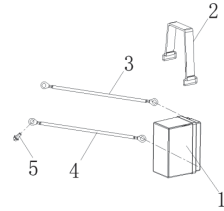

NO	PART CODE		English Name	Qty(pcs)
1	35110-G220501-H0400	Conjunto de batería	Battery assy.	1
2	35150-G220010-00000	Banda de batería	Battery band	1
3	35130-G220501-00000	Conjunto de cable positivo	Positive wire assy.	1
4	35140-G310501-00000	Conjunto de cable negativo	Negative wire assy.	1
5	91101-0612-00100	Perno de brida hexagonal	Hexagonal flange bolt	1

Fuel tank/Estanque de combustible

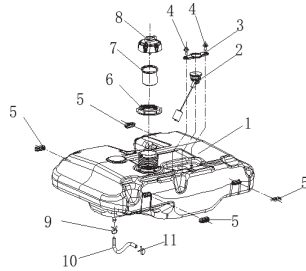

NO	PART CODE		English Name	Qty(pcs)
1	25140-G660501-H0400	Conjunto de tanque de combustible	Fuel tank assy.	1
2	25210-G220010-00000	Conjunto de medidor de combustible	Fuel meter assy.	1
3	25214-G290010-00000	Tapa del medidor de combustible	Fuel meter cover	1
4	91101-0610-00100	Perno de brida hexagonal	Hexagonal flange bolt	2
5	25108-G290010-00000	Almohadilla de goma	Rubber pad	4
6	25109-G290010-H0400	Tuerca de fijación, tanque de combustible	Fix nut, Fuel tank	1
7	25190-G290010-00000	Filtro de combustible	Fuel filter	3
8	25110-G290010-H0400	Conjunto de tapa de combustible	Fuel Cap assy.	1
9	95206-G290010-00000	Abrazadera	Clamp	1
10	25130-G660501-00000	Tubería de combustible	Fuel pipe	1
11	95206-E010010-00000	Abrazadera	Clamp	2

Leftside Shell / Carcasa lateral izquierda

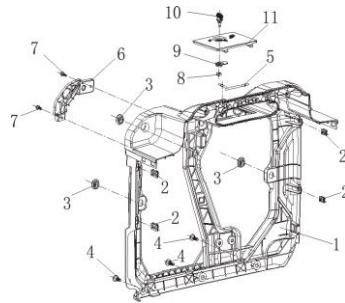

NO	PART CODE		English Name	Qty(pcs)
1	41420-G660501-H0400	Carcasa lateral izquierda	Leftside Shell	1
2	92319-G290010-00000	Tuerca	Nut	4
3	41422-G290010-00000	Goma de sujeción	Fastening gum	3
4	91705-G220010-00000	Perno escalonado hexagonal	Hexagonal step bolt	3
5	41404-G290010-00000	Cuerdas de goma	Rubber ropes	1
6	41402-G660501-H0400	Cubierta decorativa	Decorative cover	1
7	91101-0612-00100	Perno de brida hexagonal	Hexagonal flange bolt	2
8	92110-0500-00200	Tuerca de bloqueo hexagonal de nylon	Nylon Hexagon lock nut	1
9	41450-G290010-H0400	Tope	Stopper	1
10	41440-G290020-H0400	Perilla	Knob	1
11	41403-G660502-H0400	Puerta de mantenimiento	Maintenance door	1

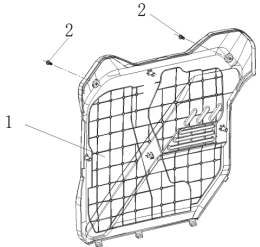
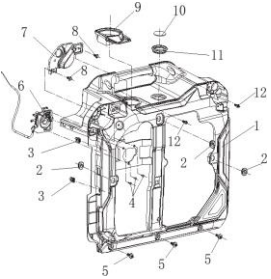
Leftside shell cover / cubierta de la carcasa lateral izquierda				
				
NO	PART CODE		English Name	Qty(pcs)
1	41421-G660501-C0100	cubierta de la carcasa lateral izquierda	Leftside shell cover	1
2	91705-G290010-00000	perno escalonado hexagonal	Hexagonal step bolt	2
Right shell / carcasa derecha				
				
NO	PART CODE		English Name	Qty(pcs)
1	41430-G660501-H0400	Carcasa derecha	Right Shell	1
2	41422-G290010-00000	Goma de sujeción	Fastening Gum	3
3	92319-G290010-00000	Tuerca	Nut	4
4	91210-4216-00100	rrillos autorroscantes con cabeza avellanada de cruciform	Cross recessed countersunk head tapping screws	3
5	91705-G220010-00000	Perno escalonado hexagonal	Hexagonal step bolt	3
6	31430-G220010-00000	Conjunto de interruptor de arranque	Starting swith assy.	1
7	41402-G660502-H0400	Cubierta decorativa	Decorative cover	1
8	91101-0612-00100	Perno de brida hexagonal	Hexagonal flange bolt	2
9	26233-G660501-00000	Manga para añadir combustible	Fuel adding sleeve	1
10	25220-G290010-00000	Indicador de nivel de combustible	Fuel level indicator	1
11	25221-G290010-00000	Almohadilla de goma, indicador de nivel de combustible	Rubber pad, Fuel level indicator	1
12	91705-G290030-00000	Perno escalonado hexagonal	Hexagonal step bolt	2

Muffler Cover / Cubierta del silenciador

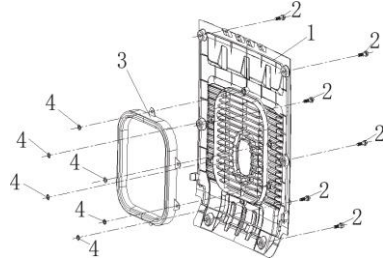

NO	PART CODE		English Name	Qty(pcs)
1	23011-G660501-H0400	Cubierta del silenciador	Muffler Cover	1
2	91705-G290030-00000	Perno escalonado hexagonal	Hexagonal step bolt	6
3	23018-G660501-00000	Deflector del silenciador	Muffler deflector	1
4	93208-G290010-00000	Anillo de inspección	Checking ring	6

Control Panel / Panel de control

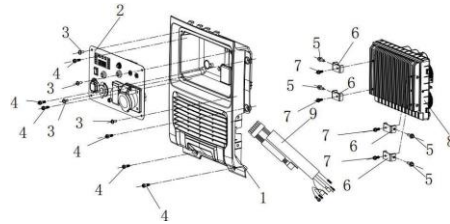

NO	PART CODE		English Name	Qty(pcs)
1	36103-G660501-H0400	Conjunto de soporte del panel de control	Control panel support assy.	1
2	36120-G660504-H0200	Conjunto de panel de control	Control panel assy.	1
3	91202-0510-00200	Tornillo de cabeza avellanada de cruciforme	Cross Recess Head Screw	4
4	91705-G290030-00000	Perno escalonado hexagonal	Hexagonal step bolt	6
5	91101-0612-00100	Perno de brida hexagonal	Hexagonal flange bolt	4
6	36314-G660000-00000	Soporte de instalación para inversor	Installying bracket for inverter	4
7	91101-0512-00100	Perno de brida hexagonal	Hexagonal flange bolt	4
8	36300-G660502-00000	Inversor	Inverter	1
9	31402-G660000-00000	Conjunto de cable de conexión	Connecting cable assy.	1

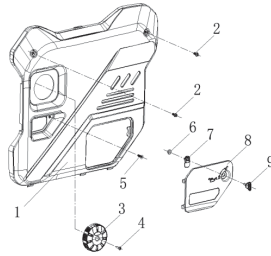
Rightside Shell Cover / Cubierta lateral derecha

NO	PART CODE		English Name	Qty(pcs)
1	41431-G660501-C0100	Cubierta de la carcasa lateral derecha	Rightside Shell Cover	1
2	91705-G290010-00000	Perno escalonado hexagonal	Hexagonal step bolt	2
3	41440-G220010-C0100	Perilla para interruptor del motor	Knob for engine switch	1
4	91202-0416-00200	Tornillo de cabeza avellanada de cruciforme	Cross Recess Head Screw	1
5	91203-0514-00100	Tornillo de cabeza avellanada de cruciforme	Cross recessed countersunk Head Scr	1
6	92110-0500-00200	Tuerca de bloqueo hexagonal de nylon	Nylon Hexagonal locking nut	1
7	41450-G290010-H0400	Tope	Stopper	1
8	41403-G660502-C0100	Puerta de mantenimiento	Maintenance door	1
9	41440-G290020-H0400	Perilla	Knob	1

Handles / Asas

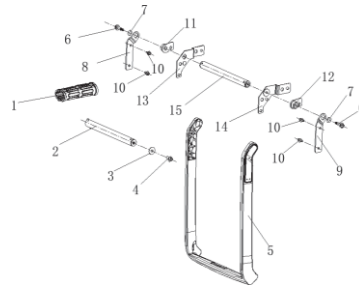

NO	PART CODE		English Name	Qty(pcs)
1	44401-G290501-H0400	Agarre del manillar	Handlebar grip	1
2	44410-G660503-H0200	(Me del manillar	Handlebar axle	1
3	93104-0824-00100	Arandela plana	Flat washer	1
4	91101-0816-00100	Perno de brida hexagonal	Hexagonal flange bolt	1
5	44410-G660501-H0400	Manillar	Handlebar	1
6	91714-G660000-00000	Perno escalonado hexagonal	Hexagonal step bolt	2
7	93108-0800-00100	Arandela plana	Flat washer	2
8	44412-G660501-H0200	Base de conexión del manillar	Connecting base of handlebar	1
9	44412-G660502-H0200	Base de conexión del manillar	Connecting base of handlebar	1
10	91101-0612-00100	Perno de brida hexagonal	Hexagonal flange bolt	4
11	44412-G660503-00000	Base de conexión del manillar	Connecting base of handlebar	1
12	44412-G660504-00000	Base de conexión del manillar	Connecting base of handlebar	1
13	44402-G660501-00000	Marco de soporte para manillar	Support frame for handlebar	1
14	44402-G660502-00000	Marco de soporte para manillar	Support frame for handlebar	1
15	44410-G660502-H0200	Eje del manillar	Handlebar axle	1